

FILTRO AUTOPULENTE SEMIAUTOMATICO



TABELLA PERDITA DI CARICO



TABELLA TECNICA

MODELLO	Portata litri/min	Portata litri/ora	Raccordo in pollici	Temper. acqua max °C	Press. max in oper.	Peso in Kg
Plot 2000-89 3/4"	70	40	3/4"	40	16	2,340
Plot 2000-89 1"	100	60	1"	40	16	2,770
Plot 2000-89 1-1/4"	130	90	1-1/4"	40	16	3,020
Plot 2000-89 1-1/2"	160	120	1-1/2"	40	16	3,080
Plot 2000-R-89 3/4"	70	40	3/4"	40	16	3,800
Plot 2000-R-89 1"	100	60	1"	40	16	3,940
Plot 2000-R-89 1-1/4"	130	90	1-1/4"	40	16	3,970

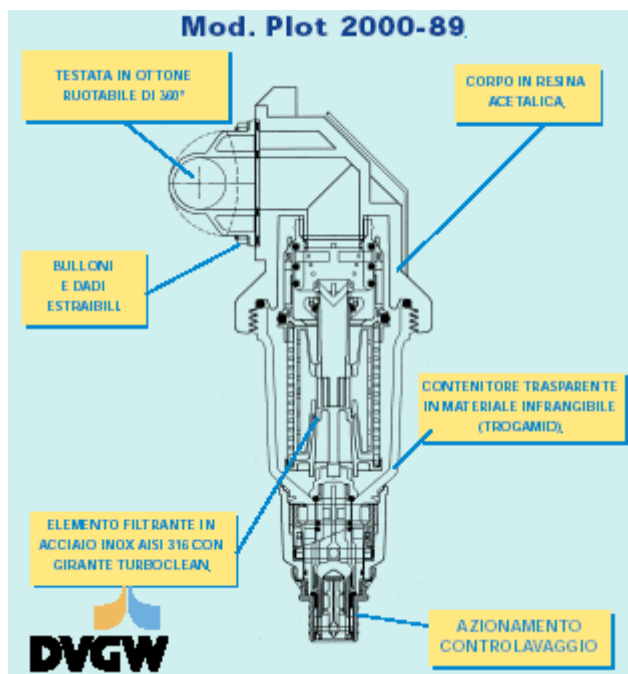

FILTRO SENZA RIDUTTORE

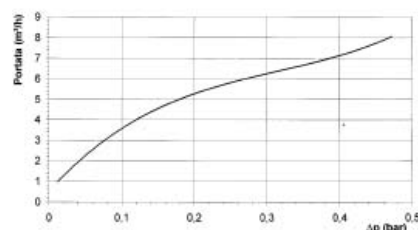
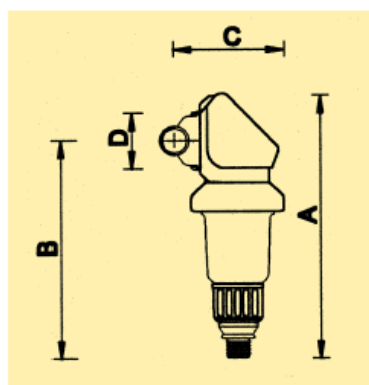
Schema 1	3/4"	1"	1-1/4"	1-1/2"
A mm.	344	344	344	344
B mm.	237	237	237	237
C mm.	157	167	167	167
D mm.	167	177	188	198

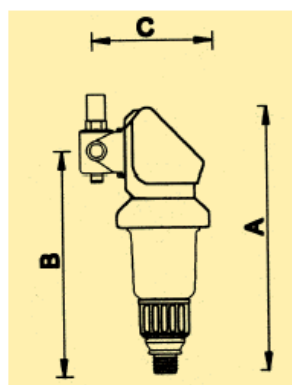

FILTRO CON RIDUTTORE

Schema 1	3/4"	1"	1-1/4"
A mm.	344	344	344
B mm.	237	237	237
C mm.	167	167	167
D mm.	217	235	235

Il nuovo filtro Autopulente Plot 2000-89 è stato progettato e costruito per assicurare una perfetta filtrazione dell'acqua.

Per i suoi componenti e le soluzioni tecniche adottate rappresenta sicuramente un prodotto all'avanguardia nel campo dei filtri autopulenti.

E' stato brevettato per il trattamento domestico di acque potabili, è a norma decreto Ministero della Sanità Nr. 443 del 21 dicembre 1990.

Brevetto riguardante la girante per pulizia "TurboClean".

La sua minima manutenzione e la sua massima praticità d'uso ne consigliano l'installazione soprattutto nei casi di acque ricche di impurità (sabbia, ruggine o altri corpi estranei) che comprometterebbero la durata e il buon funzionamento di impianti ed apparecchiature sia civili che industriali.

Filtro Autopulente Automatico

Caratteristiche tecniche Mod. EasyA

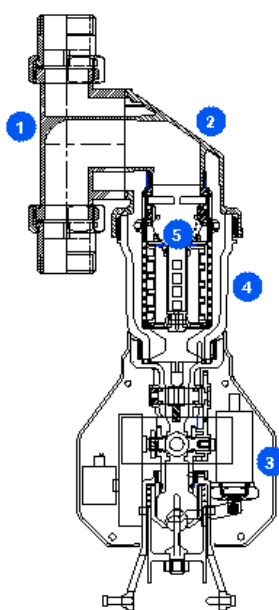

1. Raccordo in ottone ruotabile di 360°
2. Testata in ottone
3. Timer elettronico
4. Vaso trasparente in materiale infrangibile (Trogamid)
5. Elemento filtrante in acciaio inox aisi 316 con girante turboclean

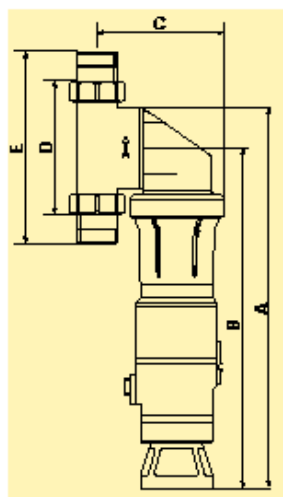
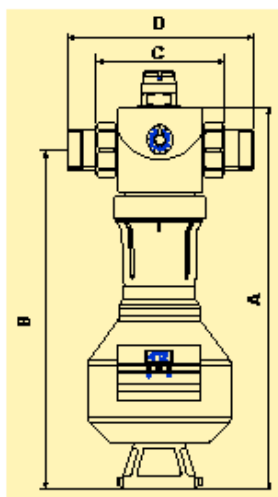

Sistema automatico di controlavaggio

Il filtro dispone di un meccanismo a motore comandato con circuito a tempo per mezzo di una scheda elettronica. In base alle caratteristiche dell'acqua da filtrare, l'utente può programmare il controlavaggio in automatico con intervallo da 1 a 999 ore. Nella fase di controlavaggio tutta l'acqua viene forzata ad entrare nella cartuccia filtrante e, attraverso la girante Turboclean a fori calibrati, viene uniformemente spruzzata a getto su tutta la parete della cartuccia, eliminando totalmente i depositi accumulati sulla superficie filtrante e quindi convogliata nel condotto di scarico. Durante la fase di controlavaggio il filtro garantisce l'acqua all'utenza.

Tabella tecnica

MODELLO	Portata m ³ /h (0,2 bar)	Portata max m ³ /h	DN	Temper. acqua max °C	Press. max in esercizio	Peso Kg.
Easy A 3/4"	5		20	40	16	3,4
Easy A 1"	6		25	40	16	3,6
Easy A 1 1/4"	6,5		32	40	16	3,9
Easy A 1 1/2"	8		40	40	16	4,2
Easy A 2"	9,5		50	40	16	4,5

	3/4"	1"	1-1/4"	1-1/2"	2"
A mm	380	380	380	380	380
B mm	339	339	339	339	339
C mm	118	124	122	128	128
D mm	110	110	110	110	110
E mm	172	183	188	194	200

Filtro Easy Techno e Easy A Techno

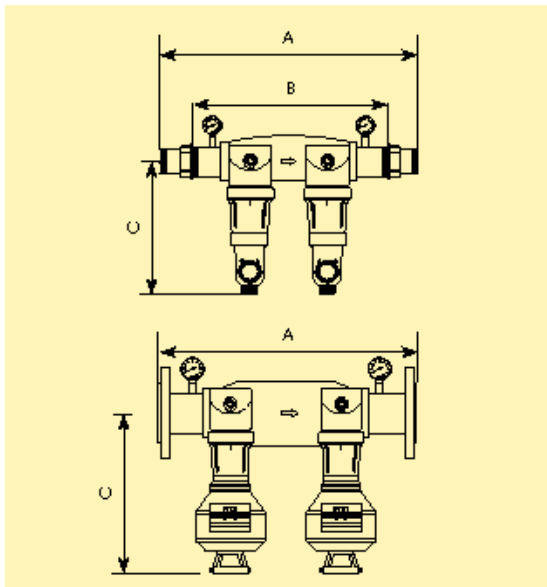

I filtri autopulenti semiautomatici e automatici serie **Techno** sono stati realizzati per soddisfare utenze domestiche, civili ed industriali e per risolvere, in forma economica, il problema delle portate elevate. L'apparecchiatura è costituita da un collettore ad alto flusso filettato da 2" o flangiato DN65 con flange mobili sulle quali vengono alloggiati due filtri semiautomatici serie Easy o due filtri automatici serie Easy A, garantendo così una perfetta filtrazione a portate elevate.

Tabella tecnica

MODELLO	Portata cons. m ³ /h	Portata max. m ³ /h	Raschiandi	Temp. acqua max °C	Press. max in esercizio	Peso Kg
Easy 2" - Techno	17	14	2"	40	16	12,00
Easy DN65 - Techno	24	16	DN65	40	16	13,10
Easy A 2" - Techno	17	14	2"	40	16	??
Easy A DN65 - Techno	24	16	DN65	40	16	??

Filtro Easy Techno

	2"	DN 65
A mm	560	450
B mm	440	-
C mm	261	261

Filtro Easy A Techno

	2"	DN 65
A mm	560	450
B mm	440	-
C mm	339	339

Filtro Autopulente Automatico e Semiautomatico ad alta portata



Caratteristiche tecniche

1. Corpo in ottone
2. Elemento filtrante in acciaio inox aisi 316 con girante turboclean
3. Manometri di controllo
4. Gruppo di automatismo

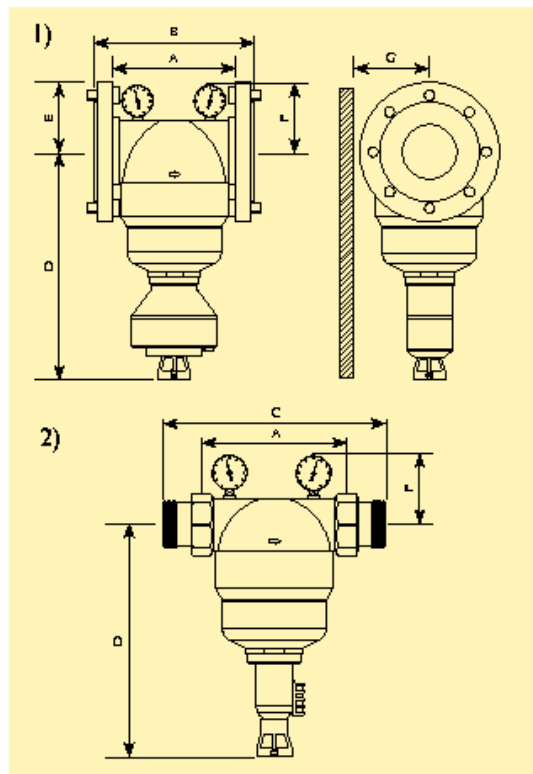
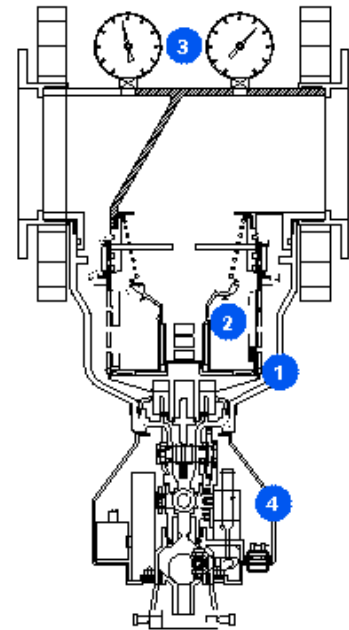

Filtro semiautomatico (2)

	2"	2-1/2"	3"	4"
A	210	210	210	210
B	-	252	252	252
C	317	-	-	-
D	346	346	358	358
E	-	94	100	110
F	99	99	105	105
G	95	104	110	120

Filtro automatico (1)

	2"	2-1/2"	3"	4"
A mm	210	210	210	210
B mm	-	252	252	252
C mm	317	-	-	-
D mm	332	332	344	344
E mm	-	94	100	110
F mm	99	99	105	105
G mm	95	104	110	120

I filtri autopulenti semiautomatici e automatici ad alta portata garantiscono una perfetta filtrazione micrometrica dell'acqua in tutti i circuiti domestici-civili ed industriali. Sono adatti per filtrare acque ricche di impurità (sabbia - limo - ruggine ed altri corpi estranei) e per tutte le utenze dove non è possibile eseguire frequenti interventi di manutenzione.

Costruiti a norma ministeriale nr. 443 e secondo le normative Europee.

Tabella tecnica

MODELLO	Portata m ³ /h a 0,2 bar	Portata m ³ /h a 0,5 bar	Diametro tubazioni	Temperatura massima acqua/ambiente °C	Pressione massima di utilizzo PN	Peso Kg
EASYMAX 2"	30	43	2"	90/40	16	10,5
EASYMAX 2-1/2"	38	54	2-1/2" - DN65	90/40	16	12,5
EASYMAX 3"	44 (50)	66 (80)	3" - DN80	90/40	16	13,5
EASYMAX 4"	46 (52)	68 (82)	4" - DN100	90/40	16	14,5
EASYMAX/A 2"	30	43	2"	90/40	16	11
EASYMAX/A 2-1/2"	38	54	2-1/2" - DN65	90/40	16	13
EASYMAX/A 3"	44 (50)	66 (80)	3" - DN80	90/40	16	14
EASYMAX/A 4"	46 (52)	68 (82)	4" - DN100	90/40	16	15

() filtro senza girante

Sistema di controlavaggio

Il controlavaggio avviene attraverso un cambio di direzione del flusso; la cartuccia filtrante viene pulita con acqua prefiltrata; la girante turboclean garantisce una contropulizia precisa e totale della cartuccia filtrante con consumo minimo di acqua grazie a spruzzi calibrati che investono con forza tutta la superficie della rete filtrante spingendo allo scarico tutte le impurità (sabbia e limo) trattenute.

Nella serie industriale semi automatica il controlavaggio avviene agendo su una manopola per pochi secondi, in modo facile e senza sforzo.

Nella serie industriale automatica i cicli di controlavaggio sono a tempo programmabile con intervalli da 1 a 999 ore.

- alimentazione a bassa tensione 220 V/24 VAC
- ridotto consumo di acqua in controlavaggio
- a norma CE, compatibile con la direttiva macchine e materiali per edilizia, compatibilità elettromagnetica.

SCHEMI DI INSTALLAZIONE FILTRI EASY E EASY-A

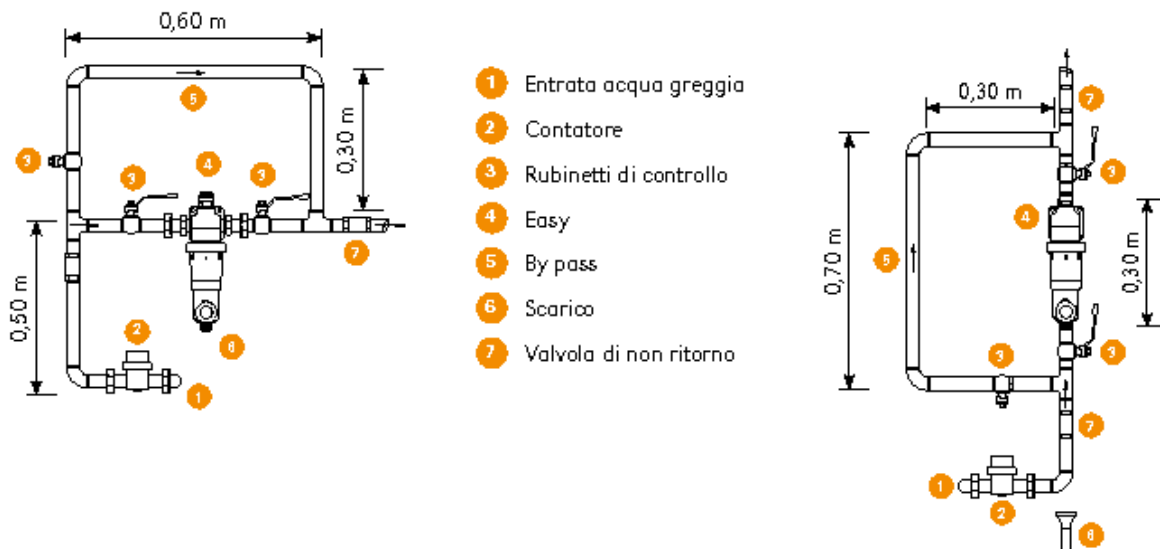

SCHEMI DI INSTALLAZIONE FILTRI ALTA PORTATA EASY MAX SEMIAUTOMATICI E AUTOMATICI

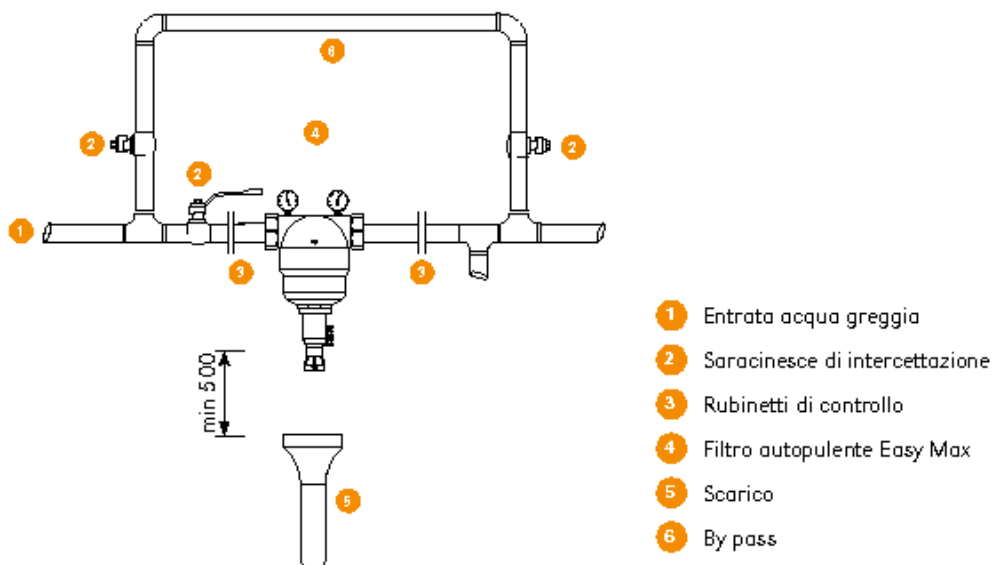

BRUSH

Brush è un filtro a rete semiautomatico, dotato di una serie di spazzole azionabili manualmente dall'esterno. **Brush** è generalmente impiegato per le fasi di pretrattamento di acque o liquidi con basso contenuto di solidi sospesi. La pulizia dell'elemento filtrante avviene senza dover ricorrere allo smontaggio del filtro.

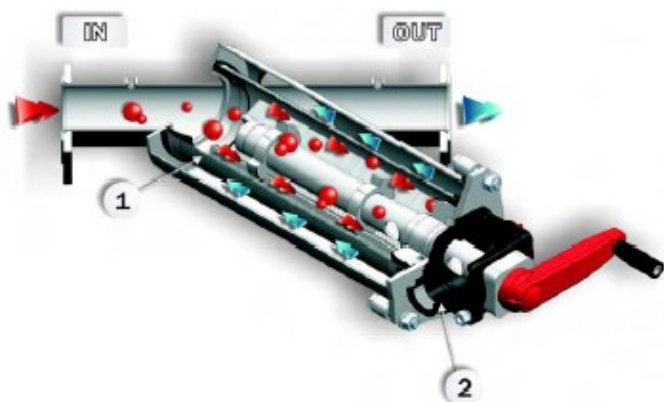

FILTRAZIONE

L'acqua da trattare alimenta il filtro mediante la connessione di ingresso (IN), attraversa l'elemento filtrante (1) dall'interno verso l'esterno e defluisce filtrata all'uscita (OUT). I solidi sospesi restano trattenuti nella parte interna dell'elemento filtrante. Durante la fase di filtrazione la connessione di scarico (2) resta chiusa.

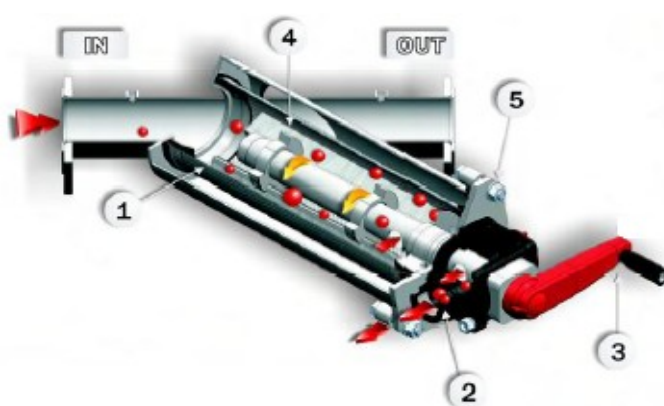

PULIZIA

La pulizia del filtro deve essere eseguita manualmente quando la differenza di pressione tra ingresso ed uscita risulta eccessiva. La pulizia richiede l'interruzione del flusso in linea (chiusura della connessione di uscita OUT), al fine di generare equipressione all'interno del filtro e favorire il distacco dei solidi dalla parete dell'elemento filtrante (1). L'apertura dello scarico (2) e la rotazione delle spazzole (4) operata mediante la manovella (3), consentono di rimuovere e scaricare all'esterno i solidi trattenuti, senza necessità di smontaggio del coperchio (5) del filtro.

X Spazio per smontaggio
Dismantling length

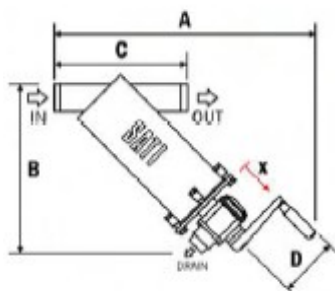

DATI TECNICI - TECHNICAL DATA

MOD.	Area Filtrante Screen Area		Portata Max. Maximum Flow Rate		Connessioni Connections		Dimensioni Dimensions					Peso Weight
	(cm ²)	(in ²)	(m ³ /h)	(US gpm)	In/Out (in-mm)	Drain (in-mm)	A (mm)	B (mm)	C (mm)	D (mm)	X (mm)	(kg)
BR Y 2"/10A	1.500	233	40	176	2"	1"	574	500	400	210	330	17
BR Y 3"/10A	1.500	233	80	352	3"	1"	574	500	451	210	330	18
BR Y 100/20	2.200	341	130	572	100	1"	730	641	556	210	490	31
BR Y 100/35	3.300	512	200	881	100	1"	751	665	603	210	490	63
BR Y 150/35	3.300	512	250	1.101	150	1"	855	700	749	210	490	65
BR Y 150/40P	5.400	837	300	1.321	150	1"	1.040	915	749	210	800	73

Le dimensioni non includono gli accessori.

Overall dimensions do not include accessories.

PERDITE DI CARICO - HEAD PRESSURE LOSS

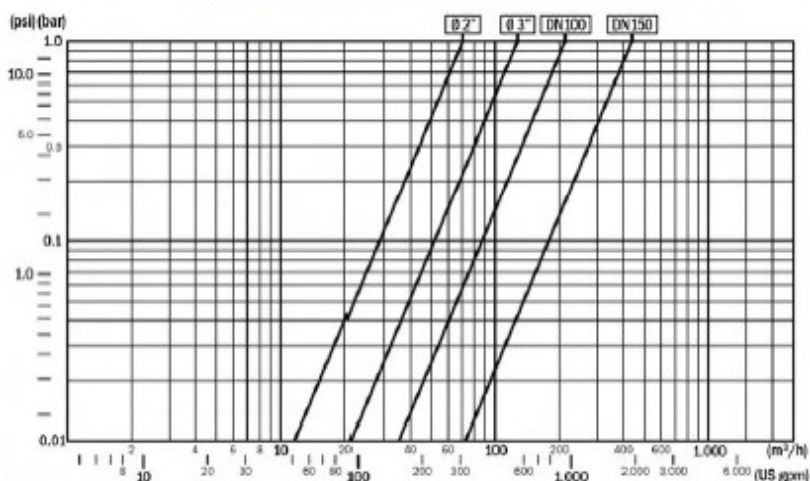

CARATTERISTICHE

Campo di filtrazione: 2000 – 100 micron

Pressione massima: 10 bar

Pressione minima di pulizia: 1 bar

Temperatura massima: 60°C

Salinità: 2000 microsiemens

Acidità: pH 3 – 9

Connessioni: ISO PN 16/10 BSP

ANSI 150 NPT

Trattamento superficiale: decappaggio

MATERIALI

Carcasa esterna: Aisi 304 – 316 – 316L

Elemento di sostegno: Aisi 316

Elemento filtrante: poliestere-Aisi 120 mic

TURBONET

Filtri a rete automatici, dotati di spazzole interne che permettono la pulizia della maglia filtrante in equipressione. Ridotti consumi di acqua in lavaggio, grandi aree di filtrazione, corpo filtro e cartuccia di sostegno elemento filtrante in Inox AISI 304 o AISI 316. Rete filtrante in poliestere, spazzole di pulizia in polipropilene.

LAVORO

L'acqua entra nel filtro tramite l'ingresso (1) attraversa l'elemento filtrante (2) dall'interno all'esterno, per essere poi convogliata verso l'uscita (4).

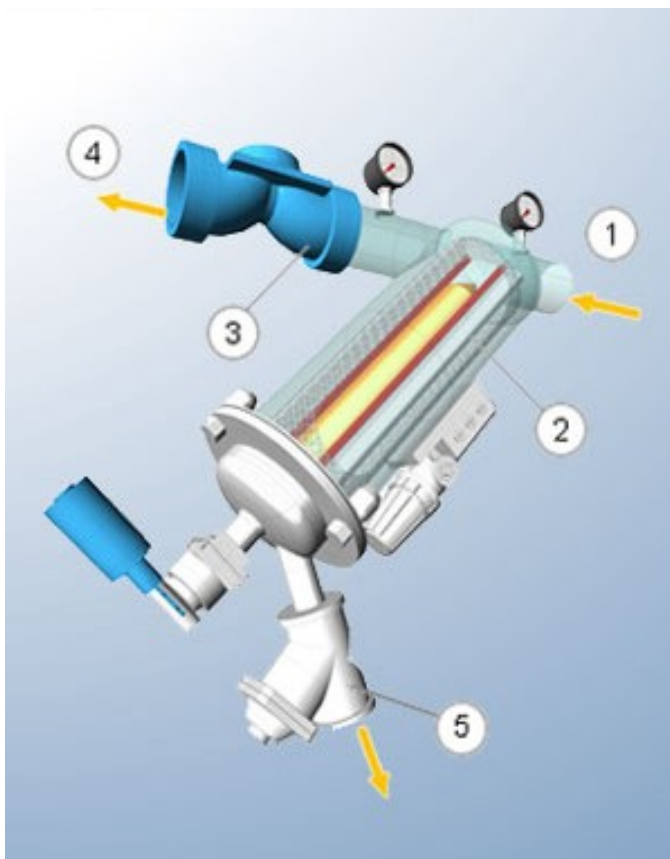

RIGENERAZIONE

Il manometro differenziale, controlla costantemente le pressioni IN/OUT filtro, quando rileva fra di esse una differenza superiore a quella impostata, invia un segnale all'unità di controllo che avvia il ciclo di rigenerazione consistente nella chiusura della idrovalvola master (3) posta in uscita al filtro, al fine di creare l'equipressione fra le superfici interna/esterna dell'elemento filtrante.

Tale condizione favorisce il distacco, ad opera delle spazzole, del contaminante depositato sull'elemento filtrante (2).

Contemporaneamente, un riduttore azionato da un motore elettrico V.12 DC pone in rotazione le spazzole che rimuovono il contaminante, scaricato poi all'esterno dall'apertura dell'idrovalvola di scarico (5).

La pressione minima necessaria per una efficace rigenerazione è di 2 BAR ed il tempo richiesto è in media di 30".

Il filtro viene fornito completo di:

- n.1 idrovalvola di scarico in ottone
- n.1 rete filtrante in poliestere da 125 micron
- n.1 alimentatore stabilizzato IN/OUT V.220AC/12dc
- n.1 motoriduttore v.12 dc
- n.1 idrovalvola master in ghisa verniciata
- n.1 gruppo di controllo con manometro differenziale
- n.2 manometri in ABS D.63 0-10 Bar con riempimento liquido di glicerina

Decapaggio

MOD	TUM Y 2"/10A	TUM Y 3"/10A	TUM Y 100/20	TUM Y 100/35	TUM Y 150/35	TUM Y 150/40P
AREA DI FILTRAZIONE CMQ	1500	1500	2200	3300	3300	5400
*PORTATA MAX MC/H	40	80	130	200	250	350
**PORTATA MAX MC/H	30	55	90	140	200	260
CONNESSIONI IN/OUT	2"	3"	DN100	DN100	DN150	DN150
VALVOLA DI SCARICO	1"	1"	1"1/2	2"	2"	2"
***PRESSIONE MAX DI ESERCIZIO BAR	10	10	10	10	10	10
PESO KG.	28	30	57	69	78	99
A mm.	610	610	780	960	1150	1150
B mm.	735	750	945	1080	1100	1280
C mm.	815	815	825	1050	1120	1250

* portata riferita ad acqua pulita ed apertura della maglia filtrante di 125 micron

** portata riferita ad acqua pulita ed apertura della maglia filtrante di 80 micron

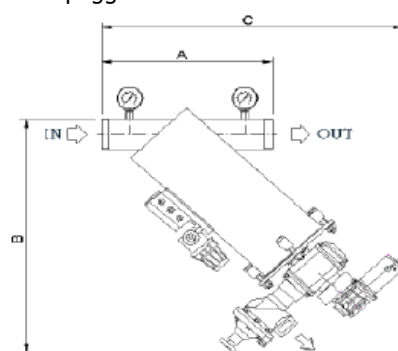

ESEMPIO COMPOSIZIONE INSTALLAZIONE:

- 1 Condotta principale
- 2 By-pass
- 3 Filtro a rete semiautomatico serie Turbonet a Y
- 4 Valvola a farfalla per sezionamento condotte

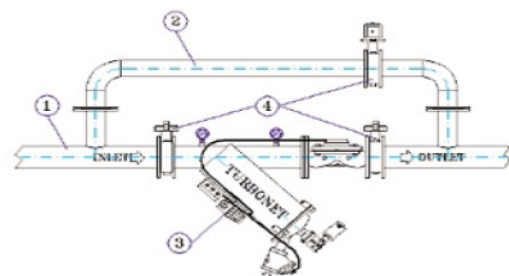

VORTEX

Vortex è indicato per trattare acque contenenti sabbie e solidi sospesi con peso specifico superiore a quello dell'acqua ($\rho_s > 1$). **Vortex** è in grado di rimuovere fino al 99% delle sabbie con dimensioni superiori a 75 micron. Il disegno costruttivo è stato studiato per contenere al massimo le perdite di carico senza pregiudicare l'efficienza del processo di separazione. **Vortex** lavora in continuo senza necessità di interventi periodici per manutenzione o pulizia in quanto non contiene elementi filtranti o parti in movimento. E' completamente smontabile per una rapida e facile ispezione. Al fine di ottenere le migliori prestazioni, si raccomanda di rispettare le indicazioni di portata minima e massima suggerite nelle tabelle.

FILTRAZIONE

La connessione di alimentazione (2) è disegnata per incrementare la velocità del flusso idrico in ingresso al separatore e tale da determinare un moto vorticoso discendente all'interno della carcassa (1). La progressiva accelerazione creata dallo speciale cono (3) interno, genera la forza centrifuga necessaria per una efficace separazione dei solidi indesiderati. L'acqua filtrata risale centralmente verso la connessione di uscita, mentre i solidi separati precipitano nel serbatoio di raccolta sotto il deflettore (4), per poi essere scaricati all'esterno.

CARATTERISTICHE

Filtrazione **Pressione max** **Temperatura max** **Max salinità – acidità**
2000 – 75 mic. **10 bar** **60 °C** **< 2000 microsiemens - PH 3-9**
Attacchi ISO PN 16/10 BSP - ANSI 150 NPT - Trattamento superficiale: decappaggio

DATI TECNICI - TECHNICAL DATA

MOD.	Portata Min. Minimum Flow Rate		Portata Max. Maximum Flow Rate		Connessioni Connections		Dimensioni Dimensions					Peso Weight (kg)
	(m ³ /h)	(US gpm)	(m ³ /h)	(US gpm)	In/Out (in-mm)	Drain (in-mm)	A (mm)	B (mm)	C (mm)	D (mm)	X (mm)	
VX 1"	5	22	8	35	1"	3/4"	330	1060	155	105	40	17
VX 1"1/2	8	35	16	70	1"1/2	3/4"	345	1210	196	145	50	23
VX 2"	16	70	27	119	2"	3/4"	370	1390	205	165	60	33
VX 3"	27	119	54	229	3"	3/4"	415	1780	285	230	70	54
VX 100	52	229	96	423	100	1"	450	2150	304	300	76	58

Le dimensioni non includono gli accessori e l'automazione. Overall dimensions not include accessories and automation.

PERDITE DI CARICO - HEAD PRESSURE LOSS

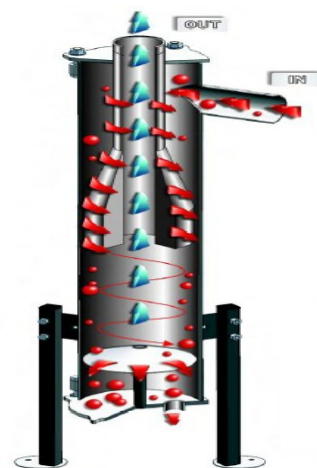
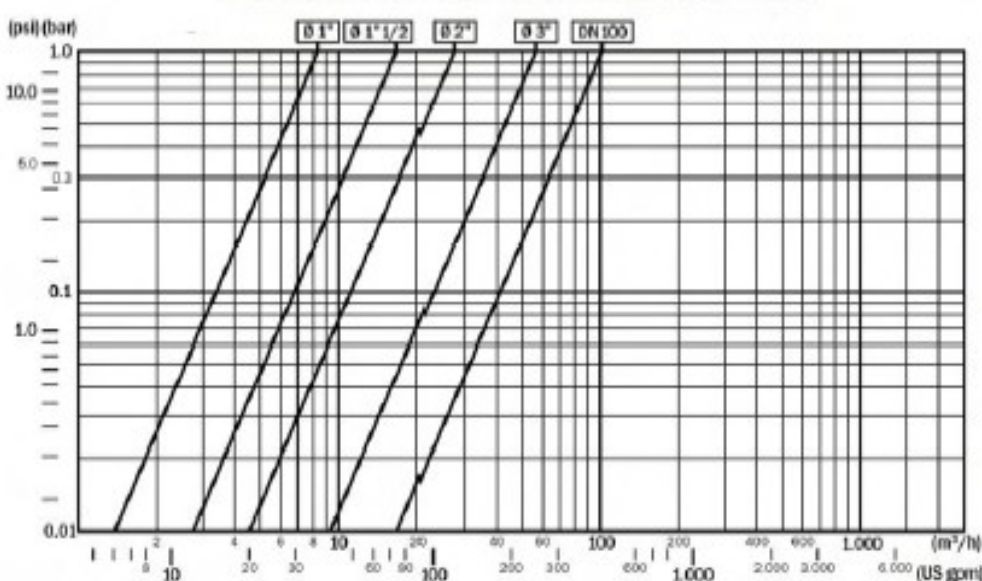

X Spazio per smontaggio
Dismantling height

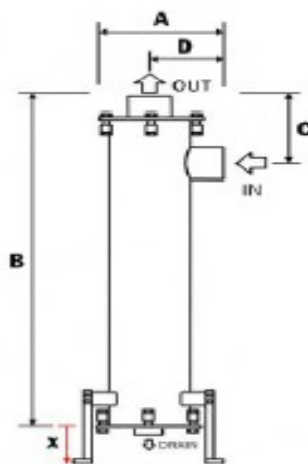

MATERIALI

Carcassa esterna e deflettore in aisi 304 – 316
316L
Cono acceleratore in plastica